

# Solarpumpengruppe PrimoSol® 130

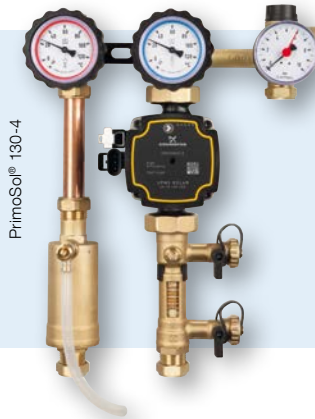

PrimoSol® 130-4

- Vormontierte, dichtheitsgeprüfte und wärmedämmte Baugruppe
- Wahlweise mit Durchflussmesser mit Kugelhahn, integrierter Befüll- und Spüleinrichtung und Entlüftertopf zur Entgasung des Wärmeträgermediums im Vorlaufstrang

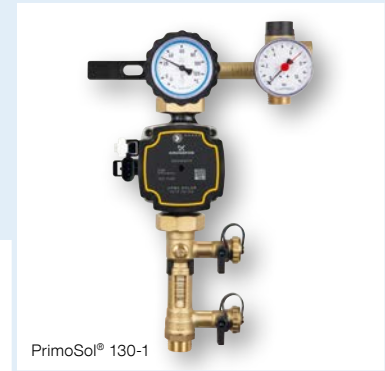

PrimoSol® 130-1

**Anwendung** Solarpumpengruppe/-strang zur Verbindung von Kollektor und Speicher in eigensicheren, geschlossenen thermischen Solaranlagen. PrimoSol® 130 wälzt Wärmeträgerflüssigkeiten wie z. B. Wasser-Glykol-Gemische im Gesamtsystem um.

**Beschreibung** Komplette, fest vormontierte und auf Dichtheit geprüfte Solarpumpengruppe/-strang mit allen erforderlichen Sicherheits- und Funktionsbauteilen, formschlüssige Isolation inklusive.

7

Der Pumpenstrang (Rücklauf/kalt) besteht je nach Ausführung aus:

- Umwälzpumpe
- Durchflussmesser mit Kugelhahn zur Absperrung pumpenseitig mit Flansch und Überwurfmutter G1½. Messbereich: 2–12 l/min. Mit integrierter Befüll- und Spüleinrichtung, Systemanschluss: G¾ Außengewinde.
- Kombihahn mit Systemanschluss G¾ Außengewinde, pumpenseitig mit Flansch und Überwurfmutter G1½. Mit integrierter aufstellbarer Schwerkraftbremse und Thermometer im Handrad (blaue Kennung, Anzeigebereich 0/120 °C).
- Sicherheitsgruppe mit Anschluss für Ausdehnungsgefäß. Mit Solarsicherheitsventil 6 bar, Ausgang Rp¾ Innengewinde, Manometer Ø 63 mm, 0/10 bar, Montageventil.

Der Vorlaufstrang besteht aus (nur 130-4):

- Kombihahn mit aufstellbarer Schwerkraftbremse und Thermometer im Handgriff (rote Kennung, Anzeigebereich 0/120 °C) mit Systemanschluss G¾
- Entlüftertopf zur Entgasung des Wärmeträgermediums mit Systemanschluss G¾. Transparenter Schlauch 200 mm als Entlüftungshilfe.

Die Isolation dient gleichzeitig als sichere Transportverpackung.

Das Sicherheitsventil der Sicherheitsgruppe entspricht der Druckgeräte-Richtlinie 97/23/EG.

## Technische Daten Achsabstand

100 mm

## Systemanschlüsse

G¾ Außengewinde

## Temperatureinsatzbereich

Umgebung:  $T_{\max} = 40\text{ °C}$

Medium:  $T_{\max} = 120\text{ °C}$ ,

kurzzeitig  $T_{\max} = 160\text{ °C}$

## Anlagendruck

Max. 6 bar

## Durchflussmesser

2–12 l/min

## Isolation

Polypropylen EPP

## Umwälzpumpe

Grundfos UPM 3 Solar 25–75

Baulänge: 130 mm

Schutzart IP 42

## Versorgungsspannung

AC 230 V, 50 Hz

## Leistungsaufnahme/Förderhöhe

19 W/4,5 m

28 W/5,5 m

35 W/6,5 m

45 W/7,5 m

- Optionen**
- Durchflussmesser 4–16, 8–28 und 8–38 l/min
  - Adapter für Systemanschluss G1

RK: G, PG: 2	Art.-Nr.	Preis €
<b>PrimoSol® 130-1</b>	<b>77886</b>	
<b>PrimoSol® 130-4</b>	<b>77889</b>	

# Solarpumpengruppe PrimoSol® 130



Maße (mm)

## Solarpumpenstrang PrimoSol® 130-1

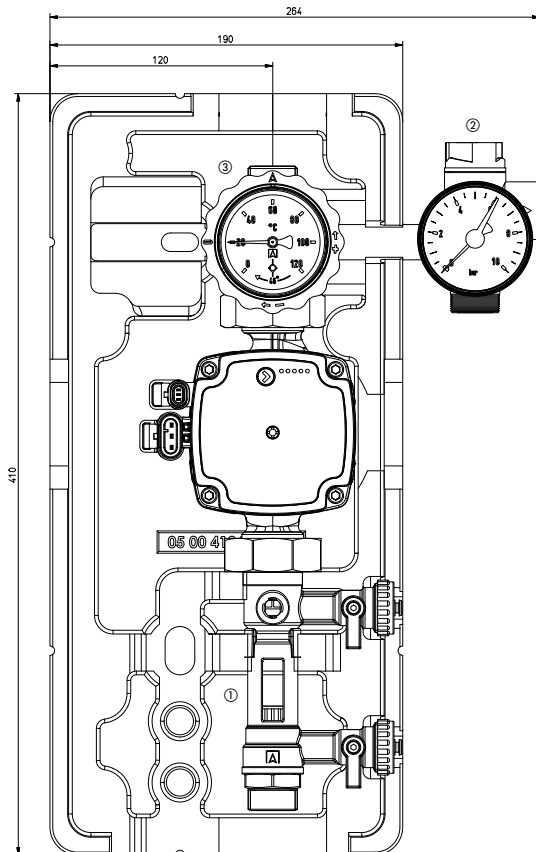

- ① Durchflussmesser mit Kugelhahn sowie Befüll- und Spüleinrichtung
- ② Sicherheitsgruppe
- ③ Kombihahn mit Thermometer (Rücklauf/kalt)

## Solarpumpengruppe PrimoSol® 130-4

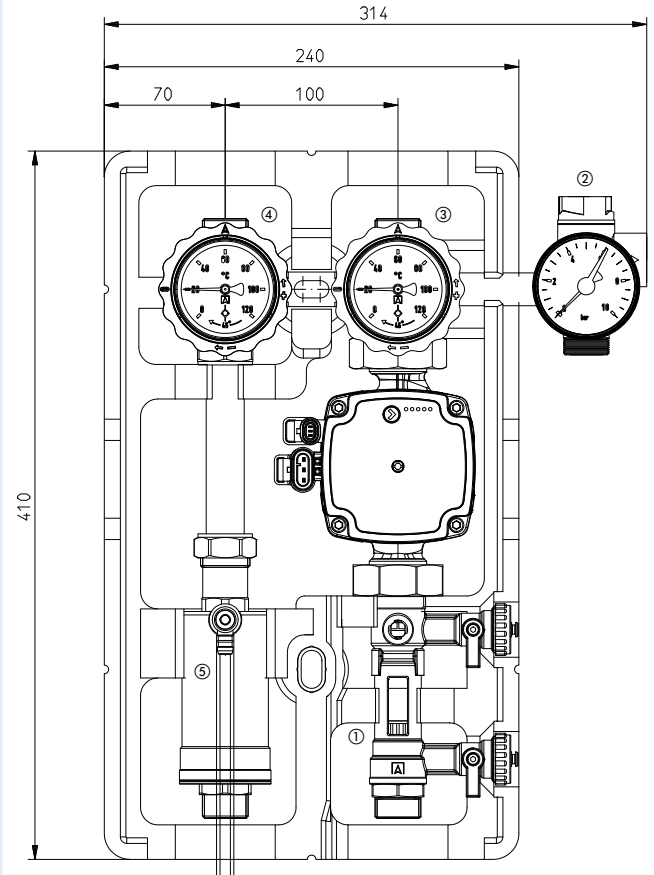

- ① Durchflussmesser mit Kugelhahn sowie Befüll- und Spüleinrichtung
- ② Sicherheitsgruppe
- ③ Kombihahn mit Thermometer (Rücklauf/kalt)
- ④ Kombihahn mit Thermometer (Vorlauf)
- ⑤ Entlüftertopf, ermöglicht die schnelle, einfache und bequeme Entlüftung speziell beim Befüllen des Systems

## Isolation 130-1 und 130-4

Die Isolation dient gleichzeitig als sichere Transportverpackung.

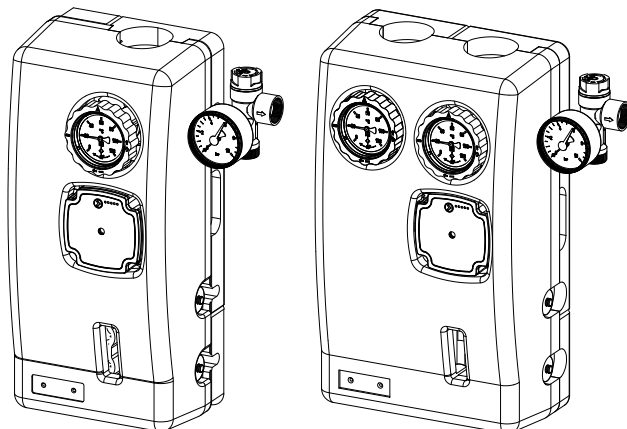

## Lieferumfang

PrimoSol® komplett montiert mit Umwälzpumpe und Montagezubehör.

